



L'estrazione laterale della batteria è una soluzione pratica ed efficace che consente una sensibile riduzione dei fermi macchina e l'ottimizzazione della produttività del carrello. È disponibile come opzione.



La possibilità di ruotare di 180° la monoruota posteriore, e le dimensioni contenute della macchina, consentono un'ottima manovrabilità anche negli spazi ristretti e in ridotti corridoi di stivaggio.



Il bracciolo ergonomico opzionale consente all'operatore di gestire tutte le funzioni di movimentazione semplicemente agendo sui comandi di tipo Mini-Joystick o Fingertips.



La gamma BLITZ 100 130 150 è disponibile con montanti a 2 o 3 stadi. I montanti offrono un'eccellente visibilità grazie all'ottimale posizionamento dei cilindri di sollevamento garantiscono rigidità e stabilità anche alla massima altezza.

Dal Vostro Concessionario



Blitz 100 130 150

Il nuovo elettrico a tre ruote CESAB BLITZ 100 130 150 a 24V con trazione posteriore rappresenta un ottimo strumento per la movimentazione, coniugando minimo ingombro, stabilità e grandi prestazioni. Estremamente agile ed indicato negli spazi dove è più facile muoversi, grazie al favorevole rapporto peso-portata, si adatta ad ambienti di lavoro particolari. BLITZ 100 130 150 è disponibile con capacità di sollevamento da 1000 a 1500 Kg con altezza di sollevamento fino a 6505 mm.

La tecnologia AC significa prestazioni eccellenti, consumi ridotti e, grazie all'assenza delle spazzole al carbonio e dei tradizionali teleruttori, meno interventi di assistenza e manutenzione.

I più elevati standard di comfort e di sicurezza caratterizzano il posto guida ergonomico. L'altezza della protezione conducente di soli 1980 mm, consente al carrello di entrare ed operare all'interno dei containers.

È possibile selezionare diverse modalità di guida, semplicemente premendo i pulsanti sul piantone dello sterzo. L'operatore può scegliere tra tre opzioni: L (low), H (high) e P (programmabile tramite console). È inoltre disponibile una velocità ridotta regolabile.

Il controllo AC può essere utilizzato per programmare, regolare e personalizzare i seguenti parametri: frenatura, velocità, accelerazione, velocità di sollevamento, brandeggio.

La tecnologia CAN-Bus semplifica il sistema elettrico riducendo il numero di cavi e consentendo l'interscambio digitale di dati tra i diversi componenti elettrici.

Il posto guida ergonomico risponde ai più elevati standard di comfort e di sicurezza.

Controbilanciati elettrici a tre ruote, trazione posteriore

Sistema CAN - Bus Tecnologia AC



Opzioni

- Bracciolo ergonomico con Mini-Joystick o Fingertips con comando elettroproporzionale.
- Inversione al volante (comando di traslazione a 2 pedali AV/IND autoescludenti standard).
- Cabina Canvas - pannellatura anteriore/superiore/posteriore con tergicristalli.
- Cabina completa con o senza riscaldamento, con tergicristalli.
- Estrazione laterale della batteria.
- Traslatore laterale integrato.

VDI 2198

Caratteristiche	1.1	Casa costruttrice	CESAB		CESAB		CESAB	
	1.2	Modello	BLITZ 100		BLITZ 130		BLITZ 150	
	1.3	Gruppo propulsore: elettrico (batteria), diesel, benzina, GPL	elettrico		elettrico		elettrico	
	1.4	Guida: a mano, a piedi, in piedi, seduto	seduto		seduto		seduto	
	1.5	Portata	Q (kg)	1000		1250		1500
	1.6	Baricentro	c (mm)	500		500		500
	1.8	Distanza carico	x (mm)	330	(a)	330	(a)	330
	1.9	Interasse	y (mm)	984		1146		1200
	Pesi	2.1	Peso	kg	2550		2820	
2.2		Carico sugli assali con carico ant./post.	kg	2950 / 600		3390 / 680		3820 / 610
2.3		Carico sugli assali senza carico ant./post.	kg	1100 / 1450		1230 / 1590		1280 / 1650
Ruote, Telaio	3.1	Gommatura: C=Cushion, SE=Superelastici, PN=Pneumatici, G=Gemellati	C - SE - PN		C - SE - PN		C - SE - PN	
	3.2	Dimensioni gommatura anteriore	457x152 - 18x7-8 - 18x7-8		457x152 - 18x7-8 - 18x7-8		457x178 - 18x7-8 - 18x7-8	
	3.3	Dimensioni gommatura posteriore	457x152 - 18x7-8 - 18x7-8		457x152 - 18x7-8 - 18x7-8		457x178 - 18x7-8 - 18x7-8	
	3.5	Ruote: numero ant./post. (x = motrice)		2 / 1x		2 / 1x		2 / 1x
	3.6	Carreggiata anteriore	b10 (mm)	837 - 837 - 847	(b)	837 - 837 - 847	(b)	881 - 837 - 847
	3.7	Carreggiata posteriore	b11 (mm)	0		0		0
	Dimensioni	4.1	Brandeggio: avanti / indietro	α / β (gradi)	3° / 6°		3° / 6°	
4.2		Altezza minimo ingombro	h1 (mm)	2140		2140		2140
4.3		Alzata libera	h2 (mm)	80		80		80
4.4		Corsa di sollevamento	h3 (mm)	3270		3270		3270
4.5		Altezza massimo ingombro	h4 (mm)	3820		3820		3820
4.7		Altezza protezione conducente	h6 (mm)	1980		1980		1980
4.8		Altezza sedile	h7 (mm)	941		941		941
4.12		Altezza gancio	h10 (mm)	615		615		615
4.19		Lunghezza totale	l1 (mm)	2564	(a)	2726	(a)	2780
4.20		Lunghezza incluso dorso forche	l2 (mm)	1564	(a)	1726	(a)	1780
4.21		Larghezza totale	b1/b2 (mm)	990 - 990 - 1030 / NO	(d)	990 - 990 - 1030 / NO	(d)	1062 - 990 - 1030 / NO
4.22		Dimensioni forche	s/e/l (mm)	35 x 100 x 1000		35 x 100 x 1000		35 x 100 x 1000
4.23		Piastra porta forche DIN 15173, classe / tipo A, B		II A		II A		II A
4.24		Larghezza piastra porta forche	b3 (mm)	900		900		900
4.31		Altezza libera sotto il montante, a carico	m1 (mm)	90		90		90
4.32		Altezza libera telaio al centro, a carico	m2 (mm)	90		90		90
4.33	Corridoio di stivaggio con pallet 1000 x 1200 inforc. 1200	Ast (mm)	2893		3055		3109	
4.34	Corridoio di stivaggio con pallet 800 x 1200 inforc. 800	Ast (mm)	3015		3177		3231	
4.35	Raggio di curvatura	Wa (mm)	1234		1396		1450	
4.36	Distanza di rotazione minima	b13 (mm)	-		-		-	
Prestazioni	5.1	Velocità di traslazione, con/senza carico	km/h	12 / 12,5		12 / 12,5		12 / 12,5
	5.2	Velocità di sollevamento, con/senza carico	m/s	0.32 / 0.52		0.31 / 0.52		0.30 / 0.52
	5.3	Velocità di discesa, con/senza carico	m/s	0.59 / 0.52		0.59 / 0.52		0.59 / 0.52
	5.5	Sforzo al gancio, con/senza carico	N	1470 / 1670		1420 / 1670		1370 / 1670
	5.6	Sforzo max. al gancio, con/senza carico (S2 5')	N	7300 / 7500		7250 / 7500		7200 / 7500
	5.7	Pendenza superabile, con/senza carico (S2 30')	%	8 / 12,5		7 / 11,5		6,5 / 11
	5.8	Pendenza max. superabile, con/senza carico (S2 5')	%	19 / 25		17 / 25		16 / 25
	5.9	Tempo di accelerazione, con/senza carico	s	-		-		-
	5.10	Freno di servizio: meccanico / idraulico / elettrico / pneumatico		idraulico		idraulico		idraulico
	Motore elettrico	6.1	Motore di trazione, potenza (S2 60')	kW	5,1		5,1	
6.2		Motore di sollevamento, potenza (S3 15%)	kW	7,5		7,5		7,5
6.3		Batteria secondo DIN 43531/35/36 A, B, C, NO		DIN 43535 A		DIN 43535 A		DIN 43535 A
6.4		Tensione batteria / capacità nominale (K5)	V/Ah	24 / 400 - 500		24 / 700 - 875		24 / 800 - 1000
6.5		Peso batteria	kg	372		600		676
6.6		Consumo energia secondo ciclo VDI	kWh/h	-		-		-
Varie	8.1	Tipo di controllo		AC MOSFET		AC MOSFET		AC MOSFET
	8.2	Pressione di lavoro per attrezzature	bar	140		140		140
	8.3	Quantità olio per attrezzature	l/min	-		-		-
	8.4	Rumorosità all'orecchio del conducente	dB (A)	-		-		-
	8.5	Gancio di traino / Tipo DIN		-		-		-

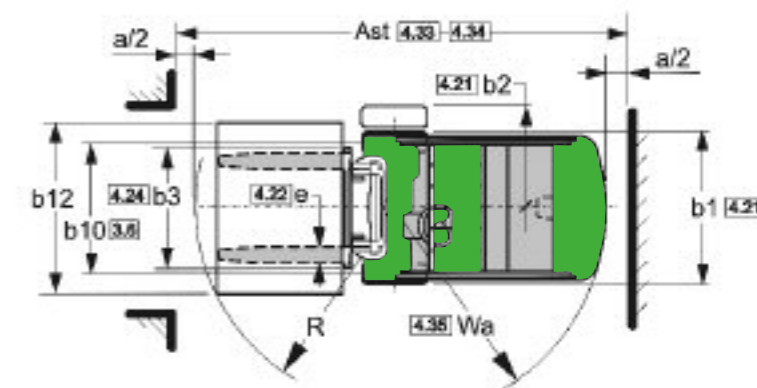
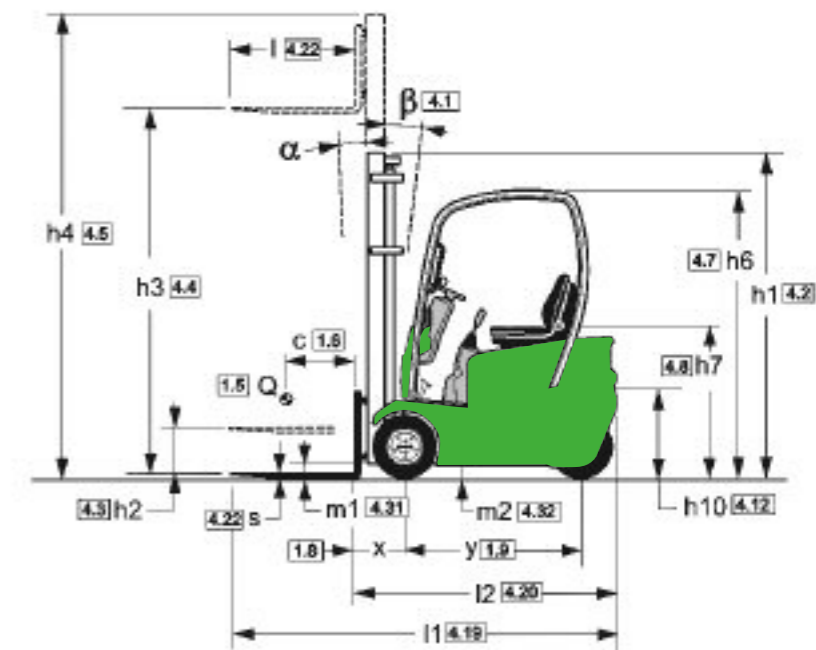

Caratteristiche dei montanti (1000 - 1500 Kg)

Montanti	mm	2 Montanti					2 Montanti ALT			
h3	Corsa di sollevamento	2970	3270	3670	4170	4670	2870	3170	3670	3970
h1	Altezza minimo ingombro	1990	2140	2340	2590	2890	1940	2090	2340	2490
h2	Alzata libera	80	80	80	80	80	1395	1545	1795	1945
h4	Altezza massimo ingombro	3515	3815	4215	4715	5215	3415	3715	4215	4515
α / β	Brandeggio: avanti / indietro	3° / 6°					3° / 6°			

Caratteristiche dei montanti (1000 - 1500 Kg)

Montanti	mm	3 Montanti ALT					
h3	Corsa di sollevamento	4280	4470	4970	5670	5970	6470
h1	Altezza minimo ingombro	1960	2025	2190	2440	2540	2740
h2	Alzata libera	1415	1480	1645	1895	1995	2195
h4	Altezza massimo ingombro	4825	5015	5515	6215	6515	7015
α / β	Brandeggio: avanti / indietro	3° / 6°					

(a) + 34 mm con traslatore laterale integrato (b) 909 - 909 - 909 con 2M h3 > 4000 - 3M h3 > 4350 (c) 881 - 909 - 909 con 2M h3 > 4000 - 3M h3 > 4350 (d) 1062 - 1062 - 1092 con 2M h3 > 4000 - 3M h3 > 4350

NOTE: I dati si riferiscono alla versione con gommatura SE, se non diversamente indicato. Tutte le prestazioni indicate si riferiscono a carrello in perfetta efficienza, rodaggio terminato, ruote con mescole omologate, batteria in ottime condizioni di conservazione e di carica, con tensione a circuito chiuso pari alla nominale. Le prestazioni e le dimensioni menzionate sono nominali, pertanto soggette alle tolleranze d'uso.